



Biçerdöverler

EVION

450 430 410

CLAAS



Aileden olmak. Yeni EVION.



Çiftçilik bir aile meselesidir. Özellikle aile bu işi nesillerdir yapıyorsa. Hal böyle olunca yeni bir makine satın herkes için kilit öneme sahiptir. EVION, ailece çalışarak hasat yapan çiftlikler için konforlu, tüm ekin türlerine uyumlu ve geleceğe dönük bir teknoloji sunar. EVION, yüksek kabin konforu, sezgisel kullanım kolaylığı, benzersiz MULTICROP hasat özelliği ve sofistike tahrik konsepti ile sizin ve ailenizin nesiller boyu hasattan keyif almanızı sağlayacaktır. CLAAS'tan EVION'u şimdi keşfedin. Onu ilk görüşte seveceksiniz.

Biçerdöver DNA'sı	4
EVION Konfigürasyon	6
Konfor	8
Esneklik	10
Geleceğe dönük	12
Tablalar, besleme boğazı	14
Ürün akışı	16
Harmanlama ünitesi	18
MULTICROP	20
Sarsak, ayırma, temizleme	22
Dane toplama, saman ve sap dağıtımı	24
CLAAS POWER SYSTEMS	26
DYNAMIC POWER	28
Sürüş ve tahrik konsepti	30
Kabin ve dijitalleştirme	32
Konforlu kabin	34
Kullanım konsepti	36
Sürüş sistemleri	38
Veri Yönetimi	40
Bakım	42
CLAAS Service & Parts	44
Özellikler	46
Teknik Özellikler	47

Yeni EVION'un
ailenize ne kadar
iyi uyum sağladığına
bir bakın.

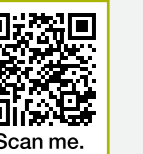

Scan me.

EVION, ağabeylerinin genlerini taşıyor.

Yıllar boyunca benzersiz üstün performans.

LEXION, TRION ve EVION her ne kadar benzersiz de olsalar, kendi içlerinde çok fazla ortak yönle sahiptirler. Çalışma sistemleri yüksek kapasiteye göre tasarlanmıştır. Bir ekin çeşidinden diğerine hızlı ve kolay bir şekilde geçiş yapabilirsiniz. Operatör destek sistemleri size verimli ve konforlu hasat için yardımcı olur. Ancak hepsi bu kadar değil.

Kesintisiz ve dengeli ürün akışı.

- CLAAS biçerdöverler tavis vermeyen performansı ile tüm hasat koşullarına uygundur ve en üst seviyede verimlilikleri ile etkileyicidirler.
- Üstün verimli çalışma performansı tüm gün boyunca hizmetinizdedir.
- Claas tabla modelleri makineye tam olarak uyumludur. Böylece, şartlar ne kadar zorlu olursa olsun, her türden ürün hasadı için uygundur.

Benzersiz kullanım kolaylığı.

- Kısa süre içerisinde siz ve operatörleriniz performansın ve verimliliğin zirvesine ulaşırsınız.
- Otomatik özellikler ve sürücü destek sistemleri sayesinde biçerdöveri kullanmak ve onu en verimli şekilde yönetmek için sadece birkaç el hareketine ihtiyacınız vardır
- Manuel kontrol etmek gerekirse, işlemler kolay anlaşılır ve kolay uygulanabilir şekilde tasarlanmıştır.
- Hangi çiftlik yönetim yazılımını kullanırsanız kullanın, makineden sisteme veri aktarımı kesintisiz gerçekleşir

Benzersiz konfor.

- CLAAS biçerdöver, gün boyunca yorulmadan çalışabileceğiniz bir ortam sunar.
- Operatör memnuniyeti ilk sıradadır
- Makinenin bakım ihtiyaçları asgari seviyeye indirilmiştir ve hızlıca yapılabilir

Etkileyici sistem verimliliği.

- CLAAS biçerdöver ile en düşük işletme giderlerinde (yakıt, aşınan parçalar ve bakım) hasat yaparsınız
- Düşük kayıplarla ve yüksek verimle çalışırsınız
- Tüm makineler, hasat boyunca üretkenliğinizi iyileştirmenize yardımcı olan dijital bir ekosistem ile birbirine bağlanabilir.

Güvenilirlik.

- CLAAS biçerdöverler güvenilirlerdir: Düşük duruş süreleri sayesinde makinenizin işe hazır olduğuna güveniniz tamdır.
- CLAAS biçerdöverler değerlerini korurlar: İkinci el makine pazarındaki satış değerleri yüksektir



Ailenize uyan EVION'U oluşturun.

Çiftçilik bir aile işidir.

Böyle olunca, yeni bir makine satın almak Aile için önemli bir konu haline gelir. Yüksek teknoloji ve benzersiz mühendislik, tüm aile için konforlu, uyumlu ve güvenilir bir biçerdöver sunar. EVION'u, gereksinimlerinizi tam olarak karşılayacak şekilde yapılandırabilirsiniz.

Modeller

EVION 450 258 BG, 8.000 l dane deposu kapasitesi	MAXI MULTICROP	CLASSIC Tahıl
EVION 430 231 BG, 6.500 l dane deposu kapasitesi	MAXI MULTICROP	CLASSIC Tahıl
EVION 410¹ 205 BG, 5.600 l dane deposu kapasitesi	CLASSIC Tahıl	

¹ Stage V

Donanım paketleri

BUSINESS veya TREND
B T

Opsiyonel Özellikler

Opsiyonel Özellikler
+



EVION 410 CLASSIC TREND / C 490



EVION 450 MAXI BUSINESS / CORIO 675



EVION 410 CLASSIC TREND / C 490



EVION 410 CLASSIC TREND / C 490



EVION 410 CLASSIC TREND / C 490



EVION 450 MAXI BUSINESS / MAXFLEX 560

Çünkü konfor hasatta kolaylık demektir.

Konfor



Sezgisel kullanım konsepti makineye hızlı bir şekilde alışmanızı sağlar.
Sayfa 32



Parlak, yüksek çözünürlüklü CEMIS 700 gösterge paneli gerekli bilgileri tek ekranda sunar.
Sayfa 36



Herkes onu kullanabilir.

İşler yoğun olduğunda tüm aile işe koyulur. EVION da buna dahil. Kullanım konsepti o kadar kolay ve sezgisel hazırlanmıştır ki, zorlu hasat koşullarında dahi ailedeki herkes makineyi kullanabilir. Ayar ve bakımlar pratik şekilde hızlıca yapılabilir.

Rahatlık ve konfor daha verimli çalışmanızı sağlar.

- CMOTION çok fonksiyonlu levye ve tüm bilgileri açıkça gösteren CEMIS 700 terminali kullanımı kolaylaştırır
- LED çalışma lambaları, tam otomatik klima ve düşük ses seviyesi sayesinde her koşulda rahat çalışabilirsiniz
- Kolay erişebilirlik sayesinde bakım ve makine ayarlarını yapmak herkes için kolay hale gelmiştir.
- Geri dönüş hattını ve dane deposunu görebileceğiniz direkt görüş camı sayesinde hasat edilmiş ürününü daha kolay kontrol edebilirsiniz
- CEMIS 1200 (isteğe bağlı) hassas GPS sürüş yönlendirmesi ve ağa bağlı dokümantasyon sistemi sunar.



Ekin çeşidi değişimi ayarları hızlı ve kolayca yapılır.
Sayfa 20



Sürüş destek sistemleri.
Sayfa 38



AUTO CROP FLOW sistemin çalışma yoğunluğunu kontrol eder ve aşırı besleme durumunda devri ayarlayarak sıkışmaları önler.
Sayfa 18



Tüm bakım noktalarına kolayca erişebilirsiniz.
Sayfa 42

Yeni EVION hakkında tüm detaylar.
evion.claas.com



Scan me.

CLAAS'da her ekin türü için uygun tabla bulabilirsiniz.
Sayfa 14



Diferansiyel kilidi ve 800 mm genişliğindeki lastikler sayesinde her tür zeminde yüksek çekiş gücü elde edersiniz.
Sayfa 31



Tüm ürün türlerine uyum sağlar.

Ailede birbirinize tamamen güvenebilirsiniz. Herkes diğeri için vardır. Burada yeni EVION da bir istisna oluşturmaz. Hangi ekin çeşidini hasat ederseniz edin veya sizi hangi hasat koşulları bekliyorsa beklesin, yeni durumlara kendini hızla adapte eder ve birlikte işin üstesinden gelirsiniz.

Esneklik sizi daha hızlı yapar.

- Kısa donatım ve ayar süreleri sayesinde bir çırpıda ekin çeşidinden ekin çeşidine geçiş yapabilirsiniz
- Kontra MULTICROP olarak tasarlanmıştır ve birçok hasat türünde çalışır.
- Tüm ürün türleri için uygundur ve batör daneleri ve samanı en ağır koşullarda bile hırpalamadan döver.
- Ön akstaki diferansiyel kilidi sayesinde zor zeminlerde ve eğimli arazide güvenli bir şekilde ilerleyebilirsiniz
- AUTO SLOPE fan devir hızını ve açısını otomatik olarak ayarlar ve eğimli çalışma ortamında dahi başarılı bir ayrıştırma performansı sağlar



Değiştirilebilir kontra ekin çeşidi değişimini kolaylaştırır.
Sayfa 20



Sap ve saman hasat genişliğince eşit şekilde tarlaya serilir.
Sayfa 25



AUTO SLOPE eğimde tam temizlik ve yüksek ayrıştırma performansı sağlar.
Sayfa 22



Uzun ömürlü 6,7 l'lik Cummins motoru yüksek torku ile etkileyicidir.
Sayfa 28



QUANTIMETER hassas bir şekilde hasat verimliliğinizi ölçer.
Sayfa 25



Uzun ömürlü olması için tasarlanmıştır.

EVION aileye dahil olduğunda, artık ondan vazgeçemezsiniz. EVION'un genlerinde ağabeyleri LEXION ve TRION'un kendini kanıtlamış teknolojileri saklıdır. Bu sayede nesilden nesile EVION'a güvenebilirsiniz her kullanımda yüksek performansından faydalanabilirsiniz.

Geleceğe hazır bir makina ile kafanız rahatır.

- CLAAS kalitesi size uzun bir kullanım ömrü ve yüksek ikinci el değerini garanti eder
- CLAAS yetkili servis ağı ile makinelerinize uygun yedek parça ve yüksek kaliteli sarf malzemelerine her zaman kolayca ulaşırsınız
- MAXI CARE bakım sözleşmeleri onarım ve anıza risklerini en aza indirir
- Makinenin hizmet ömrü boyunca yüksek verimlilik, stabil hasat kapasitesi, düşük tüketim ve düşük işletme maliyetlerinden faydalanırsınız
- Yüksek dijitalleştirme EVION'u ideal olarak işletmeniz için dijital ekosistemine bağlıyor



90 l/s'e kadar hızlı ve kayıpsız boşaltma yapabilirsiniz.
Sayfa 24

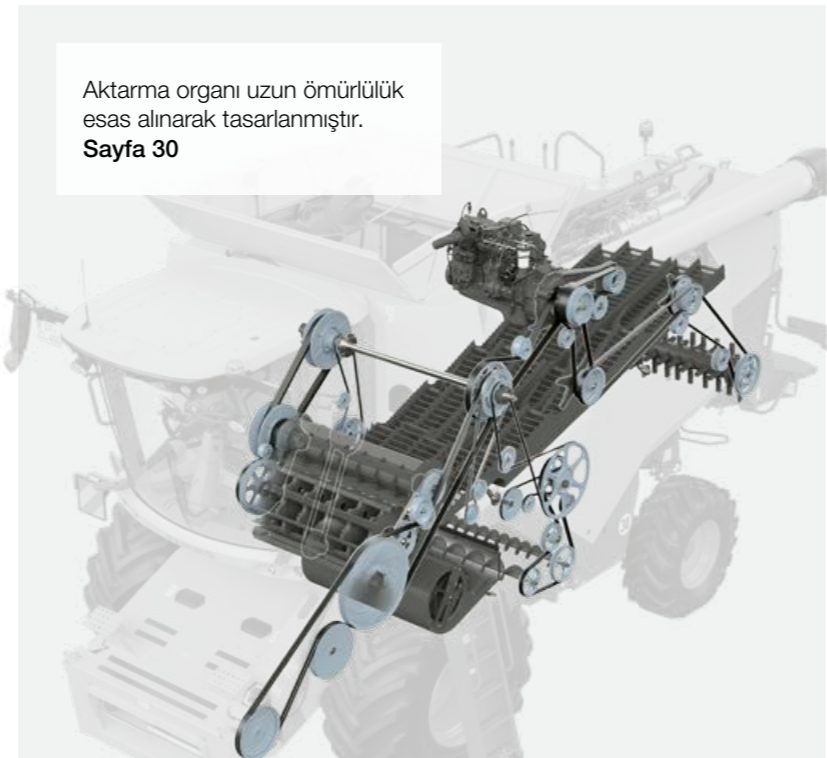

Aktarma organı uzun ömürlülük esas alınarak tasarlanmıştır.
Sayfa 30

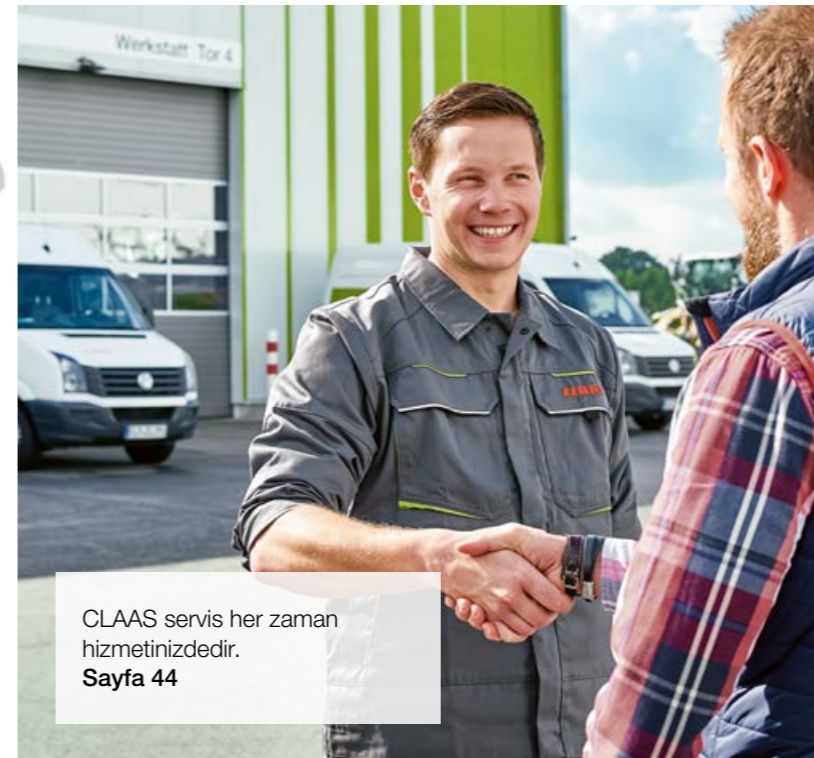

CLAAS servis her zaman hizmetinizdedir.
Sayfa 44



İlk andan itibaren etkili ve verimli.

Eğer tabla tam olarak ekine ve biçerdövere uyuyorsa, bunu hissedersiniz. Hasat, ailedeki herkes için daha kolay, daha hızlı ve konforlu olur. İhtiyaç duyduğunuz tablayı seçin. Böylece EVION'unuz ilk dakikadan itibaren verimli çalışmaya hazırdır.

Tüm mahsül çeşitleri için tablalar.

İşletmenizde ister buğday, çavdar, arpa, yulaf ve tritikale gibi tahılları hasat edin, isterse kolza, mısır, ayçiçeği, pirinç, soya, keten, fasulye, mercimek, darı, ot veya yonca işleyin, CLAAS'ın doğru tablasıyla EVION'un potansiyelini sonuna kadar kullanabilirsiniz.

Otomatik tabla algılama sistemi zaman kazandırır.

EVION önemli parametreleri otomatik olarak ayarlar. Bunun için tabla modülü aşağıdaki bilgileri iletir: Tabla tipi, çalışma genişliği, sıra sayısı, çalışma konumu, park konumu ve ayrıca AUTO CONTOUR yükseklik ayarı nominal değerleri ve hektarmetre ölçüm verileri.

VARIO 680 / 620 / 560 / 500	
CERIO 680 / 620 / 560	
Standart tablalar C 490 / C 430 / C 370	
Katlanabilir tablalar C 540 / C 450	
MAXFLEX 680 / 620 / 560	
SUNSPEED 12-75 / 12-70 / 8-75 / 8-70	
CORIO 675 / 670 / 575 / 570	
SWATH UP 450	

Kısa dönüşüm süreleri.

EVION da LEXION ve TRION gibi kendini kanıtlamış aynı CLAAS tabla yazılımını kullanır. Tabla sol tarafta iki taraflı olarak kilitlenir. Tüm hidrolik ve elektrikli bağlantıları için kolay sökülüp takılan adaptörler mevcuttur. Kısa sürede tabla söküp takma işlemini yapar ve tarladan tarlaya hızlı bir şekilde geçiş yapabilirsiniz. Kanola bıçakları için tabla römorkunda sağlam bir saklama alanı mevcuttur.

Üniversal besleme boğazı.

Üç besleme zincirine sahip üniversal besleme boğazı 6,80 m çalışma genişliğine sahiptir. Tüm tablalar ve azami 6 sıralı mısır toplayıcılar için uygundur. İki alçalma hızı, ataşmanın tam olarak konumlandırılmasını sağlar. Tablalar ve besleme boğazları, kayışları ve tahrikleri korumak için otomatik yumuşak başlatma özelliğine sahiptir. Kayar kavrama sistemi besleme boğazını aşırı yüklenmeye karşı korur.

Hidrolik geri kurtarma özelliği.

Besleme boğazındaki veya ataşmandaki tıkanıklıkları yüksek başlatma torklu hidrolik tersine çevirme ile giderebilirsiniz. (Geri Kusturma özelliği) ait şalter kolay erişilebilir şekilde kol desteğindedir. Tersine çevirme işleminden sonra hasat ürününün yavaşça içeri çekilmesi aşırı yüklenmeyi önler.



Güçlü bir besleme onu daha güçlü yapar.

- CLAAS'da tam olarak taleplerinize uyan ataşmanlar bulabilirsiniz
- LEXION'un ve TRION'un kendini kanıtlamış sistemi size EVON'da da montajı ve sökmeyi kolaylaştırır
- Kısa dönüşüm süreleri size hızlı değiştirme imkanı sağlar
- AUTO CONTOUR (BUSINESS donanım paketi) her türlü tablayı arazi engebelerine göre ayarlar

BUSINESS donanım paketinde AUTO CONTOUR.

AUTO CONTOUR, EVION'unuzun verimliliğini artırır ve kullanımını daha ekonomik bir hale getirir. Sistem, engebeleri otomatik olarak enine ve boyuna sürüş yönünde ayarlar. İstenilen kesim yüksekliğini CEMIS 700 üzerinden ayarlayabilirsiniz. Ardından AUTO CONTOUR etkin kesim yüksekliğini zemin koşullarına uyarlar. Hem enine hem de boyuna kumandayı istediğiniz zaman manuel olarak devre dışı bırakabilirsiniz.

Bırakın yükünüzü hafifletelim.

AUTO CONTOUR'dan özellikle geceleri, yatık ürünlerde, eğimli tarlalarda ve taşlı zeminlerde faydalanabilirsiniz. Ayrıca sistem tablayı çarpmalara karşı sönümler ve korur.

TREND donanım paketinde CONTOUR.

CONTOUR ile çalışan tablalar, hareket yönü boyunca zemin dalgalanmalarına otomatik olarak uyum sağlar. CEMIS üzerinden istediğiniz kesme yüksekliğini ayarlayabilirsiniz ve CONTOUR gerisini halleder. Aktif kesme yüksekliği kontrolü için sistem, ataşman üzerindeki algılama çubuklarından gelen sinyalleri kullanır. AUTO CONTOUR'da olduğu gibi, otomatik uzunlamasına ayarı istediğiniz zaman manuel olarak geçersiz kılabilirsiniz.

Uygun tablayı seçin.
combine-front-attachments.claas.com



Scan me.

Aileye her işten anlayan biri gerekli.

Her mahsül çeşidinde yüksek verimlilik.

Ailelerde sadece tek bir işte uzman olanlar için pek talep yoktur. Herkesin her işi yapabiliyor olması, herkesin her işin ucundan tutuyor olması beklenir. İş olduğunda, ikiletmeden herkes kolları sıvar. EVION bu ekibe en iyi şekilde dahil olur. Tüm mahsül çeşitlerinde istikrarlı verimliliği ile en zorlu hasat koşullarında bile etkileyicidir.

Tüm ürünler için.

EVION'un ürün akış sistemi ekininize ve mahsülünüzün türüne göre hassas bir şekilde ayarlanabilir. Geniş hasat ve ayırma alanlarının avantajlarını kullanırsınız. Bu da hasat sezonu boyunca yüksek performans demektir.

- Hidrolik aşırı yük korumalı batör ve kontrası MULTICROP olarak tasarlanmıştır ve her hasat türünün üstesinden gelir
- AUTO CROP FLOW, otomatik ürün akış kontrolü sayesinde aktarma organını korur
- AUTO SLOPE, fan devir sayısını otomatik olarak uyarlar ve eğimde istikrarlı bir temizlik performansı sağlar
- QUANTIMETER, hızlı ve kesin bir şekilde hasat verimliliğini (Randıman) ve dane nemini belirler
- Hassas kayıp dane sensörleri sayesinde her zaman makinenin performans sınırında hasat yapabilirsiniz
- 8.000 l'ye kadar dane tankı hacmi ve 90 l/s boşaltma kapasitesi ile tahılınızı son derece verimli bir şekilde alırsınız
- Sap dağıtıcısı sapı tam olarak çalışma genişliğinin tamamına dağıtır



Satılabilir ve hızlı ürün akışının faydalarından yararlanın.



Scan me.

Ürünleriniz en iyi şekilde hasat edilmeyi hak ediyor.

Geniş batör yüzeyi.

EVION'un harmanlama ünitesi, tüm hasat boyunca güçlü bir hasat ve ayırma sağlar. Bu sırada tahıl, dövülmekten ziyade ovularak harmanlanır. Bu, kaliteyi belirgin şekilde artırır. Saman ve tahıl, çok yüksek devirlerde veya zor koşullar altında bile (örneğin kuru, kırılğan samanlarda) hassas bir şekilde işlenir.

Hassas dövme/ayırma işlemi.

Sekiz şımalı 600 mm büyüklüğünde ve 1.420 mm genişliğindeki batör, TRION 500 ve 700'de kendini zaten kanıtlamıştır. Tüm ekin tiplerinde kullanılabilir. Hassas dövme, EVION ile hasat ettiğiniz mahsulün türünden bağımsız olarak yüksek dane ve sap/saman kalitesini garanti eder. Buna ek olarak, yüksek ayırma performansı hasatınızın verimliliğini önemli ölçüde artırır.

Dengeli ürün akışı.

Batör devir hızını ayarlarsanız, saman çevirme tamburunun hızı otomatik olarak uyarlanır. Bu, eşit bir ürün akışı sağlar. Kuru koşullar altında veya büyük tahıllarda daha düşük devir hızlarında çalışmanız gerekiyorsa, saman çevirme tamburu da aynı şekilde daha yavaş döner. Bu sayede tahıl ve saman korunur. Tahılın kırılma riski azalır. Samanın yapısı korunur.

En iyi kondüsyonda tahıl ve saman.

- Hidrolik aşırı yüklenme emniyetine sahip batör MULTICROP kontra olarak tasarlanmıştır
- Senkronize çalışan saman çevirme tamburlu ve 600 mm'lik batör danelerin zarar görmesini engeller.
- AUTO CROP FLOW, otomatik ürün akış kumandası ile aktarma organlarını denetler

Daha az duruş süresi.

Tıkanma, hasar veya aşırı yüklenme nedeniyle duruş sürelerini önlemek için AUTO CROP FLOW batörün, saman kıyıcının ve motorun devir sayılarını sürekli olarak izler. Önceden ayarlanmış kayma sınırı aşılsa veya saman kıyıcı klapesi bir tıkanıklık bildirirse, sistem makineye daha fazla malzeme girmesini önlemek için koruyucu önlemler başlatır.

Güvenilir koruma.

Otomatik devreye giren kapatma işleminden sonra, tıkanıklığı veya duruşa neden olan sorunu gidermezseniz, AUTO CROP FLOW devreye girer. Sistemin takip ettiği aksamardan herhangi birinde yaşanan sorun giderilmediği takdirde, çalışmayan parça algılanır ve sistem batörün devreye girmesini engelleyerek sistem bileşenlerinin zarar görmesini engeller.



1 Batör

Tüm ekin türlerinde kullanılabilen batör, daneyi ve samanı en hassas şekilde ve en verimli şekilde ayırıştırır

2 Besleme Batörü

Malzemeyi dengeli ve sabit yoğunlukta sarsaklara iletir. Devir hızı batör ile senkronizedir.

3 Kontra ayar

CEMIS 700'de kontra konumunu kademesiz hidrolik olarak değiştirebilirsiniz.



Kontranın hidrolik olarak ayarlanır.

Kontra, kabin içerisinden hidrolik kontrolle ve kademesiz olarak CEMIS tarafından otomatik olarak yada operatör tarafından direkt olarak rahatça yapılabilir. Kontra batöre paralel hareket ettirilerek hasas mesafe ayarı yapılmış olur. Bu sayede, ürün akışı sistem boyunca dengeli ve stabildir. Aşırı yüklenme ve sıkışma olmayacağı için harmanlama sistemi her zaman hasarlara karşı koruma altındadır

Taşların hızlıca temizlenmesi.

Taşlar ve diğer yabancı cisimler ürün akışında ayrılır ve büyük bir taş tutucuda toplanır. Bunu boşaltmak için sadece levyelerden birini çekin ve kapağı açın. Sistem, biçerdöveri muhtemel hasarlara karşı güvenilir bir şekilde korur. EVION'unuzu her zaman yüksek performans sınırında kullanabilirsiniz.

Kontra ayar flapları.

Kontrayı, farklı ekin türleri için hızlı bir şekilde uyarlayabilirsiniz. Ön alandaki kontra kulaklarını dışarıdan kumanda edebilirsiniz. Batörün altında, tahıl çapaklarından ve kabuklarından arındıran saclar bulunmaktadır. Bunları herhangi bir alet gereksiz kendi levyeri ile devreye alabilirsiniz. Bu donanım tüm EVION modellerinde standarttır ve size kuru koşullarda hassas bir hasat sağlar.



Hasat edilecek ekin türünü anında seçin.

Tüm ekin türleri için EVION MAXI.

Çok çeşitli ürünler hasat ediyorsanız, EVION MAXI tam olarak doğru seçimdir. Olağanüstü uyumluluğu ile tüm hasatlar için en ekonomik çözümdür. Harmanlama ünitesini hızlı bir şekilde mısır, ayçiçeği veya soya fasulyesine göre ayarlayabilir ve farklı hasat koşullarına kolayca uyarlayabilirsiniz.

Tahıl için EVION CLASSIC.

EVION CLASSIC, genellikle tahıl hasadı yapan herkes için ideal bir makinedir. Üniversal donanımı ve 7/18 kontra segmenti ile tüm tahıl türlerinde yüksek verimlilik sağlar. Diğer kontra çeşitleri CLAAS servis ve yedekparça merkezlerinden temin edilebilir.

Tüm EVION modellerine daha sonra da opsiyonel olarak farklı özellikler eklenerek farklı donanımlar ile kullanım sağlanabilir.

Farklı kontra modelleri.

MAXI modellerinde.

EVION MAXI'nin çoklu ekin uyumluluğu değiştirilebilir kontra özelliği sayesinde. Taş kaparıyla birlikte kolayca sökülebilir kontra sistemi vardır. Bunun için besleme boğazının çıkarılmasına gerek yoktur. Az bir çalışma ile yüksek zaman tasarrufu sağlarsınız.

Fabrika çıkışlı olarak önde 7 mm ve arkada 18 mm aralığına sahip 7/18 kontra takılıdır. Yuvarlak çelik kontra çeşitleri CLAAS servis ve yedekparça merkezlerinden temin edilebilir.



Batör 2 farklı devir hızına kolayca ayarlanabilir.



İki kademeli batör tahriki.

MAXI modellerinde.

EVION MAXI'de zamandan tasarruf sağlayan hızlı ekin çeşidi değiştirme özelliği, iki farklı devir hızının seçilebilme özelliği sayesinde mümkündür. Makine, birçok ürün çeşidinden herhangi birini hasat edebilmek için çok hızlı bir şekilde hazırlanabilir. Mısır, ayçiçeği, fasulye, bezelye veya soya fasulyesi olsun, her zaman en iyi hasat sonuçlarını elde edersiniz.

Uyumlu tablalar.

Rotasyon ile farklı ekin çeşitlerini yetiştirebiliyor olmak aile işletmelerinin geleceği için çok önemlidir. CLAAS, her ekin türünü en etkili ve verimli bir şekilde hasat edebilmemiz için geniş bir tabla ürün yelpazesi sunar. Böylece, her tür mahsul için ideal bir tabla edinebilirsiniz ve EVION'dan tam anlamıyla faydalanabilirsiniz.



Kontra, taş tutucu ile birlikte kolayca yerinden çıkarılabilir.

Modeller	MAXI	CLASSIC
Kontra	MULTICROP Değiştirilebilir kontra	Tahıl Tek parça kontra
Batör tahrik sistemi	220-630 / 415-1150	480-1150
Tabla tahrik sistemi	M, 6,8 m'ye kadar tahıl, 6 sıraya kadar mısır biçimi	S, 6,8 m'ye kadar tahıl biçimi

Otomatik makine ayarı.

Tüm EVION modellerinde, farklı mahsul türleri için temel ayarlar CEMIS 700'e yüklenmiştir. Dokunmatik ekrana dokunarak harmanlama ünitesi ve temizleme sistemi için en iyi başlangıç ayarlarını yükler ve doğrudan hasada girebilirsiniz. Farklı bir mahsul çeşidine geçmek de aynı şekilde kolaydır. Tek bir tıklama ile makine otomatik olarak yeni ekin türüne uyum sağlar. Bu sayede hasat sırasında zaman tasarrufu sağlar ve genellikle hasatın ilk anlarında yapılan hatalı işlemler yüzünden kayıplar yaşamazsınız.

Tek bir daneyi dahi ziyan etmeyin.

Sarsaklar | Ayırma | Temizleme sistemi



Dengeli, stabil ve hızlı ürün akışından yararlanın.



Etkili sarsak teknolojisi.

Her dane önemlidir. Ne kadar temiz ve hasarsız olursa, o kadar yüksek verim elde etmiş olursunuz. Sektörde EVION' un yeri bellidir. Hem sarsak alanı hemde ayırma alanında segmentinde eşsizdir. İkincil ayırtmada neredeyse tüm daneler güvenilir bir şekilde ayrılır ve sap/saman iyice temizlenir.

Beş uzun sarsak tüm daneleri alır.

Alt kısmı kapalı, her biri dört basamaklı ve 4,40 m uzunluğunda 5 adet sarsak, daneleri ayıklama katına besler. Sarsak temizliği çok hızlı yapılır. Bakım kapakları aletsiz olarak kolaylıkla açılabilir.

İki sensör sürekli sarsak performansını ölçmektedir.

AUTO CROP FLOW sürekli olarak sarsaklar üzerindeki ürün akışını denetler.

AUTO SLOPE eğimli arazide etkili ayırma sağlar.

Eğimli tarlalar dane temizliği için bir zorluktur. Yokuş yukarı fan hızı azaltılmalı ve yokuş aşağı artırılmalıdır. AUTO SLOPE, uzunlamasına eğime bağlı olarak fan hızını kumanda ederek etkili ayırma sağlar yükünüzü azaltır.

Bu sırada temizleme performansı hep aynı kalır. Ürün akışı temizlik sırasında korunur. Bu şekilde verimliliği artırır ve eğimlerde tahıl kaybını azaltabilirsiniz.

Özellikle hafif daneli mahsüller için.

Çim tohumları ve küçük tohumlar çok hafif hasat ürünleridir. Burada fan hızını uyarlamak önemlidir. Makineye sonradan takılabilecek bir kit sayesinde fan gücünün/hızının azaltılması sağlanır.

1 Harmanlama sistemi

EVION'un batörü, hasadın tamamı boyunca yüksek performanslı bir hasadı ve ayırmayı garanti eder.

2 Sarsaklar

Her biri dört basamaklı, beş uzun sarsak etkili bir ikincil dane ayırma sağlar ve kendi segmentindeki en geniş sarsak yüzeyini sunar.

3 Hazırlama alanı

EVION'un temizleme kapasitesini artırır ve aynı anda üst eleğin yükünü hafifletir. Tahıl ve sap, saman ve başak gibi tahıl olmayan bileşenler önceden ayrılır. Hafif plastik hazırlama tablaları zahmetsiz bir şekilde önden çıkartılabilir ve temizlenebilir.

4 Santrifüj Fan Sistemi

Hidrolik tahrikli kademesiz santrifüj fanın devir hızı CEMIS terminalinden veya kumanda kolundaki düğme ile ayarlanabilir.

5 Basamak

Etkili temizlik ilk kademede başlar. Hava akımı ilk bileşenleri ayırır ve üst eleğin yükünü hafifletir.

6 3D (3 boyutlu) temizleme sistemi

Sistem, arka planda bakım/ayar gerektirmeden çalışır. Etkin çapraz kumanda sayesinde malzemeyi eşit bir şekilde üst elekte yayar. Bu sayede eğimde temizleme performansı sabit kalır.

7 Üst ve alt elek

Üst ve alt elek için çeşitli elek seçenekleri mevcuttur. Hepsisi de TRION'da ve LEXION'da olduğu gibi elektrikli olarak ayarlanabilir.

8 Geri dönüş

tam ayrıştırılmamış başaklar buradan yeniden batöre iletilir.

9 Akış kontrol sisteminin temizlenmesi

Temizlik sistemindeki sensörler kayıpları algılar. Değerler CEMIS 700 ekranından operatöre iletilir. Makine ayarı hakkında gerekli yönlendirme yapılır.

10 Sarsak verimlilik kontrol cihazı

Sarsaktaki sensörler sarsak kayıplarını algılar ve makine ayarının hızlı bir şekilde değerlendirilmesini sağlar.

11 Sap kıyıcı

Sap kıyıcı, sap ve samanı çok ince şekilde kıyarak zemine yayar ve toprak verimliliği için kullanılmasını sağlar.



Hasadınızı güvenle taşıyın ve boşaltın.

Dane deposundan hızlı tahliye.

EVION danelerin en hızlı ve etkili şekilde toplanabilmesi için tasarlanmıştır. Büyük hacimli dane deposunu en fazla 90 saniye içinde boşaltabilirsiniz. Baca, akışı hassas bir şekilde yönlendirir ve baca çıkışında etrafa saçılmasını engeller. Boşaltma işlemi boyunca, bacaya entegre kamera üzerinden nakliye araçlarınızı her zaman en iyi şekilde görebilirsiniz, bu da daha yüksek araçları doldurmanızı belirgin şekilde kolaylaştırır.

8.000 l dane deposu.

Önce Harmanlama ünitesi, sonra ikincil ayırıcı ve temizleme sistemi daneleri ayırır ve mahsul max. 8.000 L olan dane deposunda toplanır. Dane boşaltma sistemi, depodan boşaltma hızı saniyede 90 litreye kadar çıkabilecek şekilde dizayn edilmiştir. Kabinden dane deposunun içini direkt gören geniş pencereden hasat edilen ürünün kalitesini gözle anlık olarak takip edebilirsiniz.

İşletmenize en uygun dane deposu kapasitesi.

- EVION 450, tek dokunuşla 8.000 litrelik dane deponuz hazır
- EVION 430, tek dokunuşla 6.500 litrelik dane deponuz hazır
- EVION 410, 5.600 litrelik dane deposu

Hassas ve kayıpsız boşaltma sistemi.

105 ° lik dönüş açısı sunan baca, boşaltma işlemi sırasında operatöre mükemmel görüş açısı sunar. Baca unundaki dörtgen şekilli aşağı yönlendirici çıkış ağız akışı odaklar, böylece alçak araçları da hassas ve kayıpsız bir şekilde doldurabilirsiniz. Bu yönlendirici parça üzerindeki kapak, boşaltma işlemi sonunda otomatik kapanarak kalan daneleri tutar ve zayi olmasını engeller.

Opsiyonel olarak sunulan, CMOTION çok fonksiyonlu levye üzerinden kontrol edilebilen döner baca ucu yönlendiricisi ile boşaltma işlemi daha da hassas olarak yönlendirilebilir.

Hasat verilerinizi gözden geçirebilirsiniz.

QUANTIMETER 'in görevi hasat randımanının ölçümü, ürünlerin nem oranının takibi ve bu bilgilerin anlık ve sürekli olarak CEMIS 700 ekranından operatöre gösterilerek kayıt altına alınmasıdır. Ölçümler mahsul çeşidine özel olarak gerçekleştirir. Hasat ürününün nem oranı sürekli olarak kontrol edilir ve talep üzerine ekranda gösterilir. Anlık hasat edilen dane yoğunluğu optik tarayıcıların sistem üzerinde danelerin geçiş yaptığı ünitelerin doluluğunu ölçerek algılar. QUANTIMETER, makinenin yanlamasına ve uzunlamasına eğimini içeren uygun düzeltme faktörlerini uygulayarak hasat yoğunluğunu otomatik olarak belirler.

TELEMATICS tüm verileri doğrudan çiftlik yönetim yazılımınıza iletir. Böylece hasat sonuçlarınızı daha sonra değerlendirebilirsiniz ve anlamlı bir verim haritası oluşturmak için size güvenli bir veri tabanı elde etmiş olursunuz.

Donanım paketleri	BUSINESS B	TREND T
Sap kıyıcı	SPECIAL CUT	STANDARD CUT
Karşı bıçak, ayarlanabilir.	55	55
Sap kıyıcı bıçağı	72	52
Manuel ayarlı son elek	Standart	-

Kısa kıyım için SPECIAL CUT.

STANDARD CUT 52'ye kadar, SPECIAL CUT 72'ye kadar bıçakla her iki tarafta bilenmiş ve mekanik olarak ayarlanabilir bir karşı bıçakla uygun kesimi sağlar. SPECIAL CUT'un kısa kıyım uzunlukları, daha sonra toprağınızı sürmeden işliyorsanız idealdir.

Azami 6,8 m çalışma genişliğine yayabilen sac sap dağıtıcıları.

Sac sap dağıtıcılarını aletsiz olarak ayarlayabilirsiniz. Serpme genişliği ve yönü manuel olarak kolayca ayarlanabilir.

Eşit sap dağıtımı.

Sap dağıtıcı, elek çıkışından gelen sap/samanı tüm çalışma genişliği boyunca eşit olarak dağıtır. Kepek ve yabancı ot tohumları eşit olarak yayılır böylece daha sonra kolayca işlenebilir. Sap dağıtıcı yukarı katlanabilmektedir. Bu size son elek bölümüne kolay erişim imkanı sağlar.

Namlu yapma.

EVION'un sap/saman yönlendiricileri gevşek, iyi havalandırılmış bir namlu oluşturur. Bu sayede saman daha çabuk ve eşit şekilde kurur. Ayrıca yönlendiriciler samanın lastik izlerine düşmesini engeller. Bu sayede balyalama için kayıpsız ve pratik bir süreç sağlanır.



En iyi komponentlerin uyumu.

CLAAS' ın yüksek performansının nedeni en iyi komponentlerin birbiriyle uyumlu şekilde çalışmasından kaynaklanır. CLAAS POWER SYSTEMS, en iyi komponentlerin akıllı bir sürüş ve çalışma sistemi için bir araya gelmesinden oluşur: Sistem çalışma şartlarınıza ve gereksinimlerinize uygun gücü sunar; sadece ihtiyaç duyduğunuz anda tam motor gücü kullanımdadır; bu da gereksiz güç üretimini engeller ve paranızın karşılığını yakıt ekonomisi ile size sunar.

EVION yeterli güce sahiptir.

Güçlü Cummins motoru, ihtiyacınız olan gücü sağlar. Akıllı motor yönetim sistemi DYNAMIC POWER standart olarak tüm makinelerde mevcuttur ve yakıt tüketiminizi %10'a kadar düşürür.

- 6,7 l'lik Cummins motor yüksek tork ve verimli güç aktarımı sağlar.
- DYNAMIC POWER yakıt tüketiminizi %10'a kadar düşürür.
- 500 Litrelik yakıt tankı uzun hasat günlerinde sizi tekrar yakıt almaktan kurtarır.
- 1.900 dev./dak.'lık nominal devir sayısı yakıt tasarrufu sağlar ve hem hasat sırasında hem de yolda gürültü seviyesini düşürür.
- 30 km/s'lik maksimum hız transfer sürelerini kısaltır.
- Diferansiyel kilidi sayesinde zorlu zemin koşullarında ve eğimli arazilerde güvenli bir şekilde yol alırsınız
- Önde 1,85 m ve arkada 1,50 m maksimum çapa sahip lastikler zemini ezilmeden kaynaklı aşırı sıkışmadan korur ve yüksek engebelerin sorunsuz bir şekilde geçilmesini sağlar



Daha düşük yakıt gideri...

EVION ailesinin tüm makineleri DYNAMIC POWER özelliği ile donatılmıştır. Böylece motor gücü otomatik olarak kullanım koşullarına uyarlanabilir. Tam kapasite ile çalışmadığında, örneğin, saman namlu halinde bırakılıyorken %10'a varan yakıt tasarrufu sağlarsınız. Tam yükteki çalışmalarda, örneğin, hasat sırasında, sap kıyıcı devredeyken ve aynı anda dane deposu boşaltılıyorken maksimum güç otomatik olarak etkin kalır.

Stage V'li ve Tier 3'lü Cummins motorları.

Cummins, yılda 1,4 milyondan fazla motor ile dünyanın en büyük bağımsız motor üreticisidir. Dünya çapında 1.000.000'dan fazla tarım makinesi Cummins motorlarıyla çalışmaktadır. Ürün yelpazesi 55 ila 4.400 BG arasında değişmektedir.

EVION'da 6,7 l silindir hacmine sahip Cummins motorları kullanılmaktadır. Bu güçlü motorlar Stage V veya Tier 3 emisyon standartlarını karşılar ve yüksek tork ve verimli güç aktarımı ile öne çıkarlar.

- Sıralı 6 Silindirli 6,7 L motor hacmi
- Maksimum güç 190 kW / 258 BG
- Common-Rail teknolojisi
- AdBlue ile egzoz gazı işlemesi (Stage V)

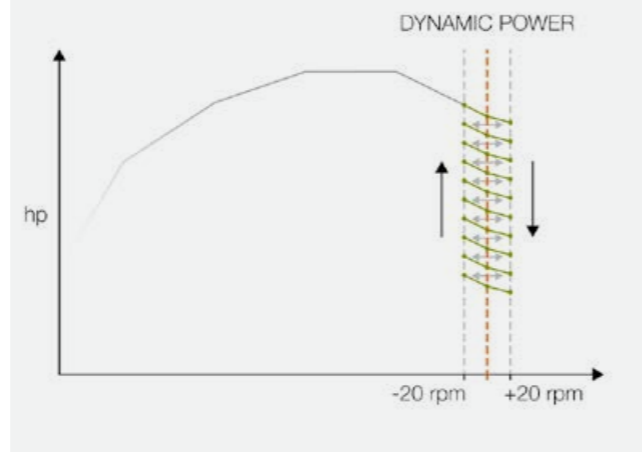

Tarlada ve yolda son derece sessiz.

Cummins maksimum gücünü 1.900 dev./dak. (Tier 3'te 2.100 dev./dak.) nominal devirde sunar. Motor devri yolda otomatik olarak sürüş hızına uyarlanır. Bu şekilde bariz olarak daha fazla yakıt tasarrufu sağlar, yolda daha sessiz ilerler ve bu sayede daha fazla sürüş konforunun keyfini çıkarırsınız. Rölantide 800 dev./dak.'da çalışır. Tabla montajı sırasında veya trafikte beklemeniz gerektiğinde son derece düşük bir gürültü seviyesi sağlar.

- Azaltılmış nominal devir hızı: 1.900 dev./dak. (Stage V) veya 2.100 dev./dak. (Tier 3)
- Herhangi bir hidrolik işlev kullanılmadığında rölanti devir hızı 800 dev./dak.'dır
- İşe hazır konumda rölanti devir hızı: 1.200 dev./dak.

Yakıt takviyesi almadan uzun süreli kullanım.

Büyük hacimli yakıt ve üre tankları (Stage V) son derece sağlam ve güvenlidir. Makinenin sağ tarafında aynı konumdadırlar ve dizel yakıt ve üre kolayca doldurulabilir.

- 500 l dolum kapasiteli yakıt tankı
- 80 l dolum kapasiteli üre tankı (Stage V)
- Hasat sırasında daha az yakıt takviyesi sayesinde daha az duruş



AdBlue egzoz gazı işlemeye sahip (Stage V) Cummins motor.



Tozsuz temiz hava daha etkili soğutma sağlar.

EVION soğutma sistemi temiz havayı dönen radyatör ızgarasından geçirerek alır. Bu şekilde hava girişinin emme yüzeyi sürekli olarak etkin bir şekilde temizlenmektedir. Bu sayede radyatörün soğutucu kanalları daha az kirlenir. Soğutma sisteminin toz yükünü azaltılır ve soğutma performansı artar.

Temiz makineler daha verimli çalışır.

Tüm EVION MAXI modelleri (Stage V ve Tier 3) standart olarak hava kompresörü ile donatılmıştır. Kullanımdan sonra hızlıca temizlenmesi gereken yerlere hava tutmak için kabin kapısının yanındaki, motor bölmesindeki ve sol arka tekerleğin yanındaki hava çıkış portlarından faydalanabilirsiniz.

Gerektiği kadar çok güç, olabildiğince az yakıt.

- Güçlü torka sahip en yeni nesil Cummins motorlar Stage V emisyon standartlarını karşılamaktadır.
- DYNAMIC POWER %10'a kadar yakıt tasarrufu sağlar
- Motor devir hızı yol sürüşlerinde düşürülür
- Düşük rölanti devir hızı gürültüyü azaltır.
- Hasat sırasında dane deposu boşaltımı çalıştırıldığında, verimliliği sabit tutmak için otomatik olarak tam motor gücü devreye girer
- Entegre hava kompresörü, tarladayken dahi makinenizi kolaylıkla temiz tutma imkanı sağlar.

Yürüyen Aksamın Üstün Özelliklerinden Makinenizin Kullanım Ömrü Boyunca Faydalanacaksınız.

30 km/saate kadar hidrostatik sürüş hızı.

EVION'u aileden kimin kullandığı önemli değildir, her halukarda verimli bir sürüş sağlar. Tüm modeller, manuel değiştirilebilen, 3 vitesli hidrostatik sürüş sistemine sahiptir. Sürüş karakteri tıpkı LEXION ve TRION'da olduğu gibi yumuşaktır. Hidrostatik sürüş sistemi düşük güç kullanımı sayesinde makinenin diğer fonksiyonları için kullanılacak güç tasarrufu sağlar.

Konforlu, hızlı ve sessiz.

- Motor devir hızı otomatik olarak sürüş hızına ve ihtiyaç duyulan çekiş gücüne göre ayarlanır.
- 1.900 dev./dak.'lık (Stage V) veya 2.100 dev./dak.'lık (Tier 3) devir hızında yakıt tasarrufu sağlayarak azami 30 km/s hıza ulaşabilirsiniz.
- Hızlı, konforlu ve düşük ses seviyesi ile bir tarladan diğerine geçersiniz.
- Trafikte beklerken sürüş kolu nötr konumdaysa, motor devri otomatik olarak 1.200 dev/dak.'ya düşer.
- Aktarma organlarında daha az aşınma daha düşük bakım maliyetleri demektir.

Zemini, ezilmeden kaynaklı aşırı sıkışmadan koruyan lastikler.

EVION, 800' mm genişliğe sahip lastikleri sayesinde zemine düşük baskı uygulanır. Nemli zeminde bile derin iz bırakmaz, böylece istenmeyen toprak sıkışmalarını azaltır. Makine 3,50m dış genişliği ile yolda sürüş kurallara uygun şekilde kompaktır. Bu özellikle dar yerleşim bölgelerinde veya dar tarla yollarında çok işe yarar. Önde 1,85 m ve arkada 1,35 m veya 1,50 m'lik lastik çapı, düşük güç ihtiyacı ile güçlü çekiş sağlar. Geniş temas yüzeyleri tüm zeminlerde güvenli sürüş sağlar. Zeminden ekstra yüksek oluşu sayesinde büyük engebelerin üzerinden de geçebilirsiniz.

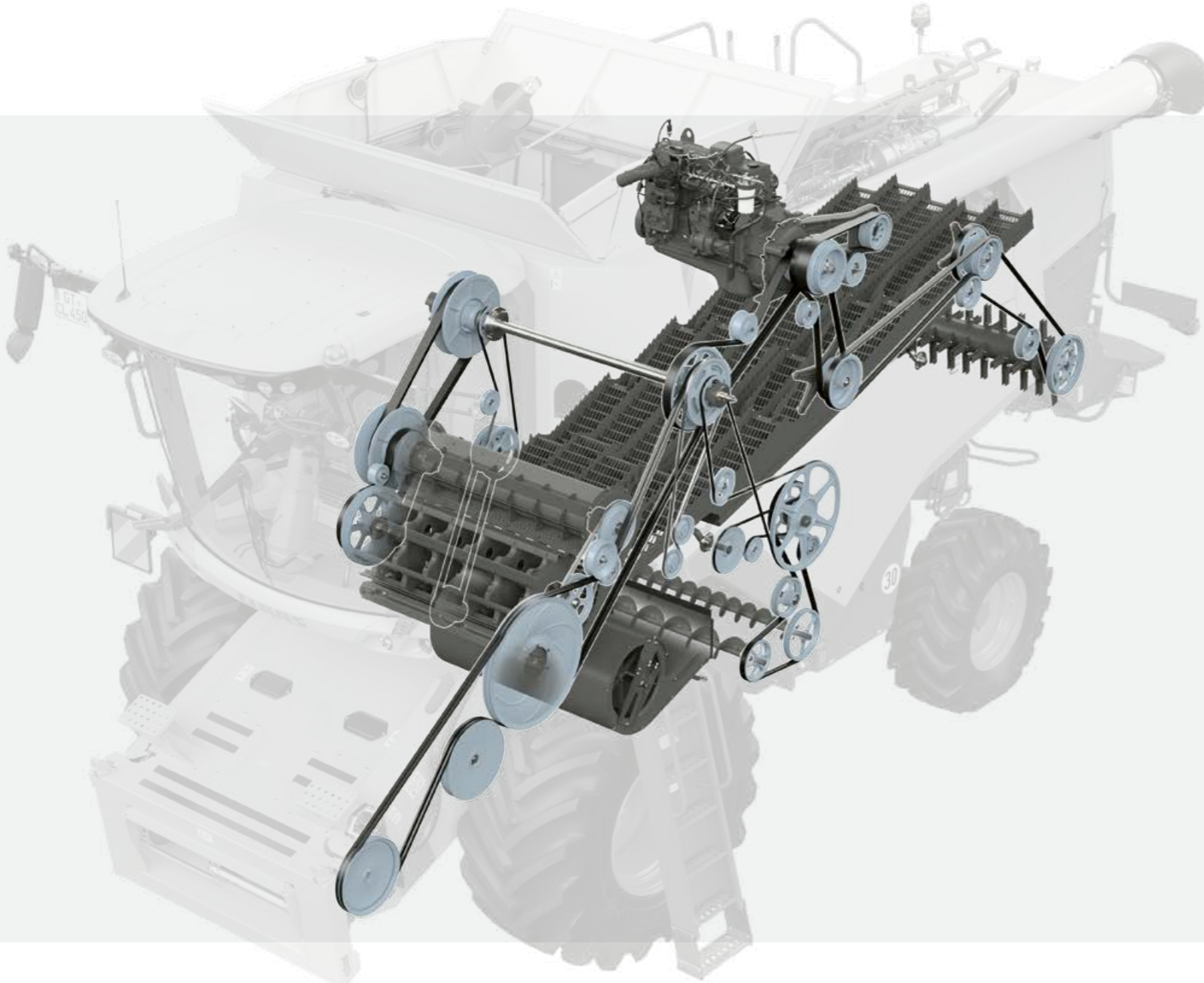

Uzun ömürlü yürüyen aksam konsepti.

Güç aktarımı, kayış sistemi aracılığıyla verimli bir şekilde sağlanır. Kayışlar sessizce ve çok az aşınmayla çalışmaya başlar. Aktarma sisteminin tüm bileşenleri uzun hizmet ömrü öncelik verilerek tasarlanmıştır.

- LEXION ve TRION'da kendini ispatlamış ortak komponentler kullanılmıştır.
- Güç aktarma sistemini tek bir tuşa basarak elektrohidrolik olarak devreye alabilirsiniz.
- Aşırı yüklenmeyi azaltmak için harmanlama ünitesi ve sap kıyıcı sırayla devreye alınır
- Tabla, makine tam yükte olsa da güvenle devreye alınabilir.
- Hidrolik harmanlama ünitesi varyatörü ve hidrolik fan motoru devir sayısının hassas bir şekilde uyarlanması ve uzun bir dayanıklılık sağlar.

Elektrohidrolik diferansiyel kilidi.

MAXI modellerinde.



Kumanda konsolundaki bir tuş üzerinden etkinleştireceğiniz hidrolik diferansiyel kilidi sayesinde aşırı zemin koşullarında güvenli bir şekilde ilerlersiniz. Eğimli zeminlerde ve çamurlu zeminlerde yüksek çekiş gücü elde edilir.

- Sürekli devreye alma
- Otomatik kapatma
 - 3. vites geçiş yaparken
 - Yol düğmesine basıldığında
 - frene basıldığında
 - tuşa basıldığında

Başarılı bir hasat için yüksek konfor gerekir.

Konfor arttıkça verimlilik de artar.

Uzun hasat günlerinde ailede herkes üzerine düşeni yapmalıdır, EVION içinde aynı durum geçerlidir. Geniş alan, yüksek sürüş konforu ve düşük gürültü seviyesi ile sizi tarlada destekler. Akıllı sürücü destek sistemleri iş yükünüzün çoğunu alır. İnce kabin direkleri sayesinde görüş açınızı genişletir ve tablayı mükemmel bir şekilde görebilirsiniz. LED farlar tarlayı gün ışığı parlaklığında aydınlatır.

EVION farkını yaşatır.

EVION'un kullanım konseptini anlamak o kadar kolaydır ki, tecrübesiz operatörler dahi makineye kısa sürede hakim olabilirler. Parlak yüksek çözünürlüklü CEMIS 700 ekranı, bir bakışta gerekli bilgileri sunar. Kaliteli dokunmatik ekran veya çevirmeli basmalı kumanda düğmesiyle detaylara kolayca ulaşılabilir.

- Koltuğa entegre çok fonksiyonlu kol desteği ile birlikte hareket edebilen kumanda paneli sayesinde, sağ elinizle tüm önemli makine fonksiyonlarını rahatça kumanda edebilirsiniz.
- Bazı temel işlemler için, düğmelere doğrudan tanımlama yapılarak hızlı bir şekilde kullanım avantajı sağlanabilir.
- Geri dönüş hattını ve dane deposunu doğrudan gören pencereler sayesinde hasat ürününü kolayca kontrol edebilirsiniz
- CEMIS 700 terminali ve kol desteğini, sizin için en rahat nasıl oluyorsa, o şekilde ayarlayabilirsiniz
- Opsiyonel ayak desteği sayesinde rahat bir şekilde oturabilirsiniz.
- Otomatik klima mükemmel bir kabin havalandırması sağlar, hatta sistem tavandaki eşya bölmesini de soğutacak şekilde dizayn edilmiştir.
- Çalışma lambaları için dizayn edilmiş kumanda panelinin kullanım kolaylığı mükemmeldir.
- Kamera sistemi sayesinde dane deposunu boşaltırken yada tabla römorkunu çekerken güvenli ve rahat bir şekilde her şeyi ekrandan görebilirsiniz.





Rahatınıza bakın.

EVION'da, ağabeyleri LEXION ve TRION operatörlerinin uzun süredir öve öve bitiremediği birçok özellik bulunmaktadır. Benzersiz CLAAS konforu veya tüm makine işlevlerine rahatça erişebilmenizi sağlayacak akıllı kumanda konsepti gibi. Kullanımı o kadar kolay ki, en zorlu hasat koşullarında dahi herkes makineyi en yüksek verimlilikte kullanabilir.

LED aydınlatma seti her köşeyi aydınlatır.

Tabla, tıpkı ön alan, yanlar ve sap/saman tahliye alanı gibi net olarak aydınlatılmaktadır. Uzun günlerde veya mısır hasadında da her şey güvenilir bir şekilde görüş alanınızdadır. Kaputun altındaki tüm önemli komponentler servis lambaları ile aydınlatılacak şekilde donatılmıştır.



1 Parlak CEMIS 700 terminali

ISOBUS özellikli CEMIS 700 terminali sizi bir bakışta tüm önemli makine bilgileri hakkında bilgilendirir.

2 Koltukla birlikte hareket eden kol desteği

Sağ elinizle, sezgisel olarak tüm önemli makine işlevlerini doğrudan kumanda edebilirsiniz.

3 Kişisel Ayarlar

CEMIS 700 terminalini, en konforlu hissettiğiniz konuma ayarlayabilirsiniz.

4 Daha fazla diz mesafesi

İnce direksiyon kolunu ve konforlu ayaklıklar uzun boylu operatörler için de yeterince konfor sağlar.

5 Rahat koltuklar

Havali süspansiyonlu operatör koltuğu ve konforlu bir muavin koltuğu belinizi ve sırtınızı en uzun mesailerde dahi korur.

6 Tüm yönlerde geniş görüş açısı

Tavandan bağlı ayna kolları ve ince kabin direkleri her yönde açık bir görüş sağlar.

7 Kolayca görülebilir geri manevra alanı

Geri manevra alanını doğrudan görme imkanı makineyi daha kolay ve hassas yönlendirmenizi sağlar.

8 Büyük dane deposu izleme penceresi

Bu şekilde hasat ettiğiniz ürününü daha kolay kontrol edebilirsiniz.

9 Havadar bir ortam

Standart olarak sunulan otomatik klima sayesinde hem soğuk hem de sıcak günlerde konforlu iç sıcaklık ortamında olacaksınız.

10 Güçlü LED ışık paketi

Çalışma alanınızı LED çalışma lambaları ile 360° aydınlatın.

11 Herşey yeri yerinde

Uygun şekilde konumlandırılmış Telefon/ Tablet tutucu ve şarj noktası sayesinde telefonunuzu veya tabletinizi, görüşünüzü veya makineyi kullanımınızı engellemeden ideal bir şekilde kullanabilirsiniz.

Donanım paketleri	BUSINESS B	TREND T
Bilgilendirme Ekranı	CEMIS 700	CEMIS 700
Operatör koltuğu	Havali süspansiyonlu konforlu koltuk	Havali süspansiyonlu konforlu koltuk
Muavin koltuğu	Alt kısımda buzdolabı özelliği ile	Eşya koyma gözleri dahil
Dikiz aynası	Elektrikli kumandalı	Manuel olarak ayarlanabilir
Çalışma Lambaları	LED – Plus	LED
Ayaklık	Standart	Sonradan takılabilir



CEMIS 700 sezgisel olarak kullanılabilir.

CEMIS 700, hasat sırasında verileri ekranda görülen makine silüeti üzerinde en anlaşılır şekilde gösterir. Gerekliğinde 2 kameraya kadar aynı anda görüntü verebilir. Ayrıca 20 adede kadar fonksiyon içeren bir yönetim sistemi ve 24 farklı ekin çeşidi için temel ayarları içeren veri seti sisteme yüklenmiştir.

Hasat sezonu sona erdiğinde kullanmakta olduğunuz 7" lik ekranı çıkararak uygun alt yapıya sahip Claas Traktörünüzde de kullanabilirsiniz.

CEMOS Advisor sizi destekler (A).

CEMOS Advisor, CLAAS connect uygulamasıyla ücretsiz olarak kullanılabilir. Akıllı telefon üzerinden en iyi makine ayarını bulmanıza yardımcı olur. Uygulama CEMOS DIALOG mantığını baz almaktadır ve size hızlı ve karmaşık olmayan destek sunar. Kayıp dane hesaplayıcısı entegre edilmiştir. Kayıp analizinde hacim, ağırlık veya dane sayısı cinsinden kayıpları girebilirsiniz. Bu makine ayarlarının doğruluğunu en etkin şekilde takip etmenize imkan sağlar.

1 CEMIS 700 dokunmatik ekran

CEMIS 700'ün hasas dokunmatik ekranı çok kalitelidir. Hasat ve yol sürüşlerinde makine işlevlerine kolayca doğrudan erişim sağlarsınız.

2 Yazılım tuşları

Menüyü veya işlevi göstergede gösterilen ve kendi kendini açıklayan sembollerden seçin.

3 CEMIS 700 çevirmeli basmalı kumanda düğmesi

Çevirmeli tuş ve Escape tuşu ile yumuşak olmayan arazi sürüşlerinde de CEMIS 700 menüsünde güvenli bir şekilde gezinebilirsiniz.

4 Favoriler için kısa yol oluşturma

Kol desteğindeki kumanda paneli veya CMOTION çok fonksiyonlu levyedeki tuşlar ile önceden ayarlanmış on favori işlem için buton oluşturabilirsiniz. Böylece sizin için önemli öncelikli işlevlere her zaman doğrudan erişim sağlayabilir ve bunları çabucak değiştirebilirsiniz.

Entegre kamera ekranı

Geniş açı özelliğine sahip arka kamera ile makinenin arkasındaki alanı geniş ve detaylı olarak görebilirsiniz. Görüntü CEMIS 700 ekranından gösterilmektedir. Geri sürüşe başladığınız anda otomatik olarak tam ekran modu etkinleştirilir.

- Geri geri sürüş yaparken mükemmel bir genel görüş ve yüksek güvenlikten faydalanacaksınız
- Tam ekran modunda sap kıyıcı performansını veya namlu kalitesini daha kolay kontrol edebilirsiniz



EVION'a hemen alırsınız.

- CEMIS 700 her hasat durumunda kolay bir şekilde kullanılabilir
- Basit mantık, her operatör için alışma süresini kısaltır
- İsteğinize bağlı olarak EVION'u üç biçimde güvenli ve konforlu bir şekilde doğrudan ayarlayabilirsiniz
- Ekranda iki kameraya kadar, aynı anda görüntü gösterilebilmesi işi güvenli ve konforlu hale getiriyor
- Entegre edilmiş hasat takip yönetim sistemi, 20 hasata kadar veriyi detaylı olarak kaydeder ve saklar
- 24 Ekin çeşidi için temel ayarları içeren veri seti, hasat edilecek ürün değişimi sırasında zaman kazandırıyor.
- ISOBUS özellikli CEMIS 700 ekranını biçerdöver sezonundan sonra diğer makinelerinizde de kullanabilirsiniz



Farklı işler için sürüş destek sistemleri.

EVION milimetrik hasat yapar ve böylece sürüşü en aza indirir. Opsiyonel olarak kullanabileceğiniz iki otomatik direksiyon sistemi vardır. Dijital AUTO PILOT ve uydu tabanlı GPS PILOT CEMIS 1200.

GPS PILOT CEMIS 1200 hassastr.

CLAAS'ın uydu destekli otomatik yönlendirme sistemi fabrikasyon olarak makineye takılabilir. Hassas iz takibi gerektiren tüm çalışmalarda sizi destekler. GPS PILOT'u çok fonksiyonlu levye üzerinden başlatabilirsiniz. Direksiyon sistemine aktif olarak müdahale eder ve sizi her zaman doğru izde, üst üste binmeden ve tam çalışma genişliğinde tarlada yönlendirir. Bu sırada ışık koşulları önemsizdir. Gece ve siste gündüz olduğu kadar hassas çalışır. İstedığınız hassaslıkta düzeltme sinyalleri ile çalışır.

GPS PILOT CEMIS 1200'ün kullanımı kolaydır.

EVION otomatik direksiyon sistemi, GPS PILOT ile tıpkı rayları üzerindeymiş gibi ilerlersiniz. CEMIS 1200 dokunmatik ekranı üzerinden kolay kullanımını kısa sürede öğreneceksiniz.

Yüksek oranda dijital veri toplama özelliği EVION'u ideal bir şekilde işletmenizin dijital ekosistemine bağlar. ISOBUS'un genel veri formatını kullanır ve CEMIS 1200 hassas tarımın geleceğidir.

GPS anteni ve terminalini tüm yıl boyunca uygun altyapıya sahip tüm CLAAS makinelerinde kullanabilirsiniz. Makineden makineye değişim pratik olarak gerçekleşir. Bu şekilde esnek kullanım sağlar ve tasarruf edersiniz.



İsteğinizi CEMIS 1200 ekranından doğrudan sisteme girebilirsiniz.

Geleceğe yönelik CEMIS 1200.

CEMIS 1200 ile hasat ayarlarınızı ve planınızı sadece birkaç tıklama ile akıllı telefon üzerinden halledebilirsiniz. Standartlaştırılmış işlemleri rahatça 365FarmNet'te veya diğer çiftlik yönetim sistemlerinde planlayabilir ve TELEMATICS aracılığıyla doğrudan makineye aktarabilirsiniz. Tüm işler operatörün ekranında görünür, tüm önemli veriler hızlıca ve doğrudan ofis merkezinden takip edilebilir.

EVION'unuz için, GPS PILOT CEMIS 1200'ü fabrika çıkışlı olarak tüm fonksiyonlarıyla işletmenize özel şekilde ayarlanmış halde teslim alacaksınız.

Ya da sistemin gelişen taleplerinizle birlikte adım adım gelişmesini sağlayabilirsiniz. Dijital bağlantı sayesinde hızlı ve esnek bir şekilde ihtiyaçlarınıza göre uyarlayabilirsiniz. Uygun lisans veya onay doğrudan çevrim içi olarak terminalinize aktarılır.

İlave işlevleri ve düzeltme sinyallerini önceden ücretsiz olarak test edebilirsiniz.



İki dokunmatik çubuğun her biri, bir mısır sırasını takip eder.

AUTO PILOT.

Mısır tablasının yönlendirici kılavuzlarındaki iki sensör, EVION'u mısır sıraları boyunca otomatik olarak yönlendirir. Sinyaller direksiyon sistemine iletilerek yönlendirme sağlar. İki sıralı tarama, farklı sıra genişliklerinde otomatik düzgün yönlendirme sağlar.

- AUTO PILOT her kullanımda iş yükünüzü azaltır.
- Daha fazla alanı kayıpsız hasat edersiniz.
- Sıra da oluşmuş boşluklarda bile her zaman otomatik sıra yönlendirmesine güvenebilirsiniz
- Bakım gerektirmeyen ve düşük aşınmalı sistem para ve hasat sırasında değerli zaman tasarrufu sağlar.

Yüksek hassasiyet.

- GPS PILOT hassas bir yönlendirme sağlar ve CEMIS 1200 üzerinden sezgisel olarak kumanda edilebilir
- GPS antenini ve CEMIS 1200'ü kolayca başka bir makineye takabilirsiniz.
- AUTO PILOT Mısır hasatında sürüşü hassas bir şekilde destekler

Dijital olarak sisteme bağlı bir EVION daha fazla performans sağlar.

Dijitalleştirme işe yarıyor.

Akıllıca işletmenize uyarlanmış dijital veri akışı ile yapacağınız analizler işinizi hafifletir ve üretkenliğinizi artırır. Farklı kaynaklardan toplanan verileri tek bir merkezde toplar ve değerlendirebilirsiniz. Böylece kaynaklarınızı korur ve iş akışınızı iyileştirirsiniz.

CLAAS, EVION'dan ve diğer makinelerinizden daha fazla verim alabilmeniz için diğer markalarında dahil edilebileceği sistemlerin, teknolojinin ve iş süreçlerinin birlikte ağ üzerinden yönetilmesine imkan veren bir imkan sunuyor.

Planları ofiste yapabilirsiniz.

- Olgunluğa göre her ekin grubu için hasat sırasını belirlemek için 365FarmNet kullanın
- Önceki referans değerlerinin ışığında hasat planınızı hazırlayın ve CEMIS 1200'e gönderin.

Makine üzerinde optimizasyon.

- Tüm işleri CEMIS 1200 ile doğrudan makine üzerinde oluşturun ve yönetin
- Yapılan işler arka planda otomatik olarak ve online kaydedilir.
- Farklı marka makinelerinizin verilerini de sorunsuz bir şekilde veri tabanınıza alabilirsiniz.
- CLAAS connect ve CEMOS Advisor uygulamaları ile her hasat için beklentiye görün ve makine performansından tam olarak faydalanın.
- Uzaktan teşhis opsiyonu sayesinde değerli bakım ve servis zamanından tasarruf edin

Ofiste detayları ayrıntılı bir şekilde değerlendirebilirsiniz.

- Çalışma ve hasat verilerini hızlı bir şekilde aktarmak ve kaydetmek
- Tarlaları kolayca analiz edin ve verimlilik farklarını harita üzerinde hassas şekilde görün.
- Detaylı hasat verilerini işinizin gelişme potansiyelini hesaplamak için kullanacaksınız.

CLAAS connect sizi CLAAS'a bağlar.

CLAAS connect insanları, makineleri ve sistemleri birbirine bağlar. Bu uygulama ile gözünüz hep makine filonuzun üzerinde olacak, önemli bilgi ve uyarıları alacak ve biçerdöverinizi optimize etmek için CEMOS Advisor'ı kullanabileceksiniz. Uygun kullanım kılavuzunu hızlıca bulabilir, servis ve lisans sözleşmelerini görüntüleyebilirsiniz. Yağ ve yedek parçaları mağazadan günün her saati rahatça sipariş edebilirsiniz. Ayrıca daha birçok CLAAS uygulamasına da erişebilirsiniz.

Machine connect EVION'u sistem ağına bağlar.

Machine connect, CLAAS connect'i tam kapsamlı olarak kullanmanızı sağlar. Bu şekilde gerçek zamanı olarak depo doluluk durumları, konum, çalışma saatleri ve bakım tarihleri ile ilgili bilgilere her zaman genel bir bakışınız olacak. Bunun haricinde CLAAS TELEMATICS ve MAXI CARE connect gibi başka dijital CLAAS hizmetlerinden faydalanabilirsiniz CEMIS 1200 ve Machine connect ile sipariş yönetimini doğrudan makine üzerinde halledebilirsiniz. Verileri çevrim içi olarak TELEMATICS, 365FarmNet veya başka bağlı sistemlere aktarabilirsiniz.

TELEMATICS başarınızı belgeler.

Biçerdöverinizin çalışma verileri sürüş rotaları ve verim verileri TELEMATICS sayesinde sürekli olarak görülebilir ve belgelendirilebilir. Tüm veriler mobil telefon aracılığıyla makineden sunucuya aktarılır, orada işlenir ve kaydedilir. Verileri canlı olarak veya sonradan TELEMATICS portalında veya uygulamada görebilir ve değerlendirebilirsiniz.

CLAAS, 365FarmNet, John Deere, Case, Steyr ve New Holland DataConnect ile ilk doğrudan, üreticiler arası ve endüstriye açık bir buluttan buluta çözüm oluşturuldu. Böylece makine parkınızın tamamını CLAAS TELEMATICS portalında yönetebilir ve denetleyebilirsiniz.



Ağa bağlı dokümantasyon sistemi hasat verilerinizi toplar.

"CLAAS Connected Documentation" lisansı biçerdöverinizin hasat verilerini hasat sırasında hasat edilen bölge için kaydeder. Veriler daha sonra TELEMATICS'te birleştirilebilir. Ön koşul, hasattan önce veya sonra sisteme kaydettiğiniz tarla sınırlarınızdır. Hiçbir veri kaybolmaz, plansız olarak eklenen alanlar sonradan sisteme kaydedilebilir. Tüm ortak çiftlik yönetimi yazılımlarına veri aktarımı her zaman mümkündür.

MAXI CARE connect servis hizmetlerini kolaylaştırır.

MAXI CARE connect makinelerinizin sorunsuz çalışma potansiyelini kullanabilmek için önemli bir faktördür. Bakım ve servis çalışmalarını belirgin şekilde kolaylaştırır. Makine, yetkili servis birimine bekleyen bakım ihtiyacını gönderir veya arıza durumunda doğrudan bilgilendirir. Böylece önemli verilere erişim sağlar ve her iki durumda da en iyi çözüm için hazırlıklısınız.





Makine bileşenlerine kolay erişim.

Radyatör ve motor bölümüne bir platform üzerinden kolayca erişilebilir. Elek kafesi ve sarsak gibi ürün akışıyla ilgili bileşenler, makinenin bakımını, onarımını ve temizliğini önemli ölçüde kolaylaştıran kolay erişilebilir bakım ve kontrol kapaklarına sahiptir. Kaymaz basamaklar ve bir korkuluk, dane deposuna ve kontrol penceresine erişmenizi kolaylaştırır. Makinenin uygun yerlerinde mobil merdiven için bağlantı noktaları vardır. Kabinin dış tarafında, camları güvenli bir şekilde temizleyebilmeniz için basamaklar ve tutamaklar bulunmaktadır.

Uzun yağlama süreleri.

Diğer birçok makineye kıyasla EVION'da, her gün yağlanması gereken tek bir yağlama noktası yoktur. En kısa yağlama aralığı 50. çalışma saatidir. Yani gres tabancasını haftada bir defa kullanmanız yeterlidir.

Kolay görsel kontrol noktaları.

Hızlıca görülebilen her şey kolayca kontrol edilir. Tüm bakım ve yağlama noktaları kolayca görülebilir ve bilgi etiketleri ile donatılmıştır. Gerdircilerin üzerindeki entegre göstergeler kayış gerginliği hakkında sizi bilgilendirir. Tüm yağ seviyeleri kontrol camları üzerinden kolayca okunabilir. Motor yağı ve hidrolik yağı için tahliye hortumları merkezi olarak döşenmiştir ve yerden kolayca erişilebilir. Emniyetli tahliye tapalarını kaybetmeniz mümkün değildir.

Tertemiz eller.

Kirli ellerle operatör kabineye girme stresi sona erdi. Alet kutusu bölümünün hemen yanında 20 l kapasiteli bir su deposu ve entegre sabunluk bulacaksınız. Yan kapakları açıp kapatmak zorunda kalmadan suya sabuna ulaşabilirsiniz. Depo, tekrar doldurmak için kolayca yerinden çıkarılabilir.

Her dakika paha biçilmezdir.

EVION, eskiden beridir mütevazı bakım gereksinimleri ile bilinen CLAAS biçerdöver ailesinin bir parçasıdır. İyi düşünülmüş bakım ve erişim konsepti LEXION ve TRION'dan alınmıştır.

Büyük makinelerde olduğu gibi EVION'da da tüm bakım noktaları mantıklı bir şekilde konumlandırılmış, görülür şekilde işaretlenmiş ve erişimi kolaylaştırılmıştır. Her ihtimal düşünülmüştür. Bakım çalışmaları çabuk halledilir. zaman israf edilmez ve her dakikayı etkili bir şekilde tarlada geçirebilirsiniz.

Zamandan tasarruf sağlar.

- Günlük bakım işlemleri hızlı ve kolayca yapılır. Tüm bakım noktalarına erişim çok iyidir
- Gres tabancasını haftada bir kez kullanmanız yeterlidir. En kısa yağlama aralığı 50. çalışma saatidir
- Yüksek ışık kapasitesine sahip servis lambaları, karanlıkta güvenli tamir / bakım imkanı sunar.
- "Remote Service" hassas bir şekilde randevularına sadıktır.
- Hava kompresörü tarlada hızlı ve pratik temizlik imkanı sağlar



Sarsakların sonundaki bakım açıklıkları size aletsiz bir erişim imkanı sağlar.



İş tamamlandıktan sonra 20 l'lik su ve sıvı sabun ellerinizi temizleyebilmeniz için sizi beklemektedir.



Tüm yağlama noktaları yağlama merkezinde birleştirilmiş ve açıkça etiketlenmiştir.

Makinenizin verimli çalışması için CLAAS Service & Parts.



CLAAS Servis ve Yedekparça her zaman yanınızda.
service.claas.com

Scan me.



MAXI CARE

CLAAS bakım anlaşmaları.

İşinizin başarısı için neredeyse hiçbir faktör makinelerinizin sorunsuz çalışması kadar belirleyici değildir. Bu nedenle, CLAAS makineniz için size yüksek derecede güvenilirlik sağlayan bütçelendirilebilir hizmetler sunuyoruz.

MAXI CARE connect.

MAXI CARE connect, yetkili servisimize veri aktarma özelliği ile donatılmış makinelerin gerekli verilerini sağlayan bir hizmettir. Bu sayede uzaktan teşhis ve uzaktan destek belirgin şekilde daha kolay bir hale getirir. Bakımlar daha verimli bir şekilde yönetilir ve makinenin çalışmaya hazır olma durumu iyileştirilir. Onayınız yeterlidir.

CLAAS servis ve yedek parça biriminin sunacağı teklifler ülkelere göre farklılık gösterebilir.



Makinelerinize tam uyumlu.

Tam uyum sağlayan yedek parçalar, yüksek kaliteli sarf malzemeleri ve ilave aksesuarlar. Kapsamlı ürün gamımız sayesinde makinenizin %100 çalışma güvenliği için ihtiyaç duyduğu çözümü elde edin.



İşletmeniz için: CLAAS FARM PARTS.

CLAAS FARM PARTS çiftliğinizde ihtiyaç duyabileceğiniz tüm tarımsal uygulamalar için gerekebilecek farklı markalardan oluşan geniş bir alet ve aksesuar ürün yelpazesinden birini sunar.



Global Tedarik Ağı.

Almanya, Hamm'da bulunan CLAAS Parts Logistics Center'da, 183.000 m²'den büyük bir alanda yaklaşık 200.000'den fazla farklı parça mevcuttur. Yedek parça lojistik deposu olarak, tüm ORIGINAL parçalar dünyanın her yerine hızlı ve güvenilir bir şekilde teslim edilir.



CLAAS satış bayiniz.

Nerede olursanız olun, ihtiyacınız olan hizmeti sağlıyoruz. CLAAS Satış, servis ve yedekparça birimlerimiz bilgi, deneyim ve en iyi teknik donanımla hizmet vermek için hazırda bekliyor. Makinenizin verimli çalışması için.

Tüm aile hemfikir.



Yüksek konfor sayesinde.

- CMOTION çok fonksiyonlu kumanda kolu ve CEMIS 700 terminali çok kolay kullanımlıdır.
- LED çalışma lambaları ve yüksek kabin konforu çalışma şartlarını kolaylaştırır.
- Kolay erişilebilirlik sayesinde bakım ve makine ayarları herkes için kolaylaştırılmıştır.
- Dane deposuna ve Kesmik hatına doğrudan görüş sağlayan pencereler sayesinde hasat ettiğiniz ürünü anlık olarak gözle kontrol edebilirsiniz
- CEMIS 1200 (isteğe bağlı) sizi GPS sürüşü ve veri yönetimi konusunda destekler

Tüm ekin türleri için mükemmel uyumluluk.

- Kısa sürede yapılan değişim işlemleri sayesinde bir ekin çeşidinden diğer bir ekin çeşidine kolaylıkla geçiş yapabilirsiniz.
- Kontra MULTICROP olarak tasarlanmıştır ve her ekin türü için uygundur.
- Üniversal batör samanı ve tahıl yüksek verimde de ve hassas bir şekilde işler
- Diferansiyel kilidi sayesinde zorlu arazide ve eğimli tarlalarda güvenli bir şekilde ilerlersiniz
- AUTO SLOPE fan devir hızını otomatik olarak ayarlar ve eğimli arazilerde hasatta tam temizleme performansı sağlar

Gönül rahatlığıyla güvenirsiniz.

- CLAAS kalitesi uzun bir kullanım ömrü ve yüksek ikinci el değeri sunar.
- CLAAS servis ağı makinenize her zaman tam uyumlu yedek parçaları sağlar
- MAXI CARE bakım sözleşmeleri onarım ve arıza risklerini en aza indirir
- Makinenizin hizmet ömrü boyunca yüksek verimlilik, stabil hasat kapasitesi, düşük tüketim ve düşük işletme maliyetlerinden faydalanırsınız
- EVION'un yüksek dijital veri toplama özelliği işletmenizdeki kullandığınız yazılım sistemine en iyi şekilde uyum sağlar

EVION		450	430	410
Harmanlama ünitesi ve birincil ayırma				
Geleneksel harmanlama sistemi		●	●	●
Batör genişliği	mm	1420	1420	1420
Batör çapı	mm	600	600	600
Batör Devri	dev./dak.	480-1150	480-1150	480-1150
Devir Düşürücü	dev./dak.	220-630 / 415-1150	220-630 / 415-1150	–
Retrofit	dev./dak.	420-1080	420-1080	420-1080
Kontra Açısı	Derece	121	121	121
Kontra Alanı	m ²	0,95	0,95	0,95

İkincil Ayırma

Sarsak	Adet	5	5	5
Sarsak Uzunluğu	mm	4400	4400	4400
İkincil Elek Alanı	m ²	6,25	6,25	6,25

Temizleme sistemi

Siklon fan		●	●	●
Fan ayarı, hidrolik		●	●	●
3D temizleme sistemi		○	○	○
Toplam Elek Alanı	m ²	4,80	4,80	4,80
Elektrikli Elek Ayarı		●	●	●

Dane Deposu

Kapasite (ANSI/ASAE S312.2 uyarınca)	L	8000	6500	5600
Maks. Boşaltma borusu açısı	Derece	105	105	105
Döner boşaltma borusu yönlendiricisi		○	○	○
Dane Deposu Boşaltma Hızı	l/s	90	90	90
QUANTIMETER verimlilik ve nem ölçüm cihazı		○	○	○

Sap Kıyıcı

SPECIAL CUT sap kıyıcı, bıçak	Adet	72	72	72
STANDARD CUT sap kıyıcı, bıçak	Adet	52	52	52
Kavuz Dağıtıcı		○	○	○

Şanzıman Sistemi

3 Vitesli Manuel Şanzıman		●	●	●
30 km/s		○	○	○
Diferansiyel Kilidi		○	○	–
Yol Sürüşü		●	●	●

Motor

Üretici / Tip Stage V		Cummins B6.7	Cummins B6.7	Cummins B6.7
Üretici / Tier 3		Cummins QSB6.7	Cummins QSB6.7	Cummins QSB6.7
Silindir / Silindir hacmi	Adet / l	6 / 6,7	6 / 6,7	6 / 6,7
Maksimum güç (ECE R 120)	KW/BG	190 / 258	170 / 231	150 / 205
Yakıt Tüketimi Monitörü		●	●	●
Yakıt Tankı Kapasitesi	L	500	500	500
AdBlue Tankı Kapasitesi, Stage V		80	80	80
DYNAMIC POWER		●	●	●
Hava kompresörü		○	○	○

Operatör Kabini

CEMIS 700		●	●	●
CMOTION çok işlevli levye		●	●	●
Otomatik Klima		●	●	●
Hava Süspansiyonlu Sürücü Koltuğu		●	●	●
LED Çalışma Lambaları		●	●	●

EVION		450	430	410
Veri Yönetimi				
TELEMATICS		○	○	○
Operasyonel İş Yönetimi		○	○	○
Verim haritası		○	○	○
MAXI CARE connect		○	○	○

Operatör Destek Sistemleri

AUTO SLOPE		○	○	○
AUTO CROP FLOW		○	○	○

Dümenleme Sistemleri

GPS PILOT CEMIS 1200, AUTO PILOT		○	○	○
Tabla, sap kıyıcı ve kavuz dağıtıcı hariç. Yakıt tankı ve üre tankı dolu olarak. (Ağırlıklar opsiyonel özelliklere bağlı olarak değişebilir)	Kg	11500	11500	11500

EVION		450	430	410
-------	--	-----	-----	-----

Ön Tekerler

Lastik Boyutları		ø sınıfı	Dış genişlik		
650/75 R 32 167 A8	m	1,85	3,22	3,22	3,22
650/75 R 32 172 A8, Michelin	m	1,85	3,22	3,22	3,22
800/65 R 32 167 A8	m	1,85	3,58	3,58	3,58
800/65 R 32 172 A8	m	1,85	3,47	3,47	3,47
800/65 R 32 178 A8, Michelin	m	1,85	3,56	3,56	3,56

EVION		450	430	410
-------	--	-----	-----	-----

Arka Tekerler

Lastik Ebatları		ø sınıfı	Dış Genişlik		
16.5/85 24 14PR IMP	m	1,35	3,22	3,22	3,22
500/70 R 24 164 A8 IMP	m	1,35	3,27	3,27	3,27
500/70 R 24 164 A8	m	1,35	3,27	3,27	3,27
500/85 R 24 x 205 IMP	m	1,50	3,27	3,27	3,27

Tablalar

VARIO Tablalar		VARIO 680, VARIO 620, VARIO 560, VARIO 500
CERIO Tablalar		CERIO 680, CERIO 620, CERIO 560
Standart Tablalar		C 490, C 430, C 370
Kanola Kiti		VARIO tablalar içindir, CERIO tablalar için mevcut değildir
Katlanabilir Tablalar		C 540, C 450
Mısır Tablası	Sıra	6, 5
SUNSPPEED	Sıra	12, 8
MAXFLEX		MAXFLEX 680, MAXFLEX 620, MAXFLEX 560
SWATH UP		SWATH UP 450

CLAAS ürünlerini müşteri ihtiyaçları doğrultusunda geliştirir. Bu nedenle, tüm ürünler herhangi bildirim yapılmaksızın teknik olarak değiştirilebilir. Bu broşürde bulunan tüm açıklamalar ve teknik özellikler yaklaşık olarak değerlendirilmelidir ve standart olarak sunulmayan isteğe bağlı ekipmanlar içerirler. Bu broşür, genel kullanım amaçlı tasarlanmıştır. Bölgesel farklılıklar, ayarlar ve fiyatlar için en yakın CLAAS bayisi ile irtibata geçebilirsiniz. Makine üzerinde bulunması gereken bazı koruyucu parçalar, işlevin daha net görülebilmesi makineden sökülmüş halde fotoğraflanmış olabilir. Koruyucu parçalar olmadan makineyi kullanmayınız. Bu bağlamda, kullanma kılavuzundaki ilgili talimatlara uyunuz. Motor ile ilgili tüm teknik özellikler Avrupa emisyon yönetmeliği standartlarına dayanmaktadır. Bu belgede yer alan Tier (Emisyon değeri) standartları herhangi bir referans olmayıp sadece bilgilendirme amaçlıdır ve anlayış kolaylığı için tasarlanmıştır. Bu veriler, makinenin bulunduğu bölgedeki emisyon değerlerini karşıladığı anlamına gelmez.

EVION Konfigürasyon

Modeller

EVION 450 258 BG, 8.000 L dane deposu kapasitesi	MAXI MULTICROP	CLASSIC Tahıl
EVION 430 231 BG, 6.500 L dane deposu kapasitesi	MAXI MULTICROP	CLASSIC Tahıl
EVION 410¹ 205 BG, 5.600 L dane deposu kapasitesi	CLASSIC Tahıl	

1 Sadece Stage V

Donanım Paketleri

BUSINESS veya TREND	Opsiyonel Özellikler
B T	+

Modeller

	MAXI	CLASSIC
Tablalar (maks.)	6,80 m'ye kadar tablalar 6 sıralı mısır tablası	6,80 m'ye kadar tablalar
Ön aks	Diferansiyel kilittli	Diferansiyel kiltsiz
Arka aks	Değişken	Sabit
Motor	Hava kompresörlü	Hava kompresörsüz
Batör devri	2 kademe, 220-630 / 480-1150	Tek kademe, 480-1150
Kontra	Kontra segmenti değiştirilebilir	Tek parça

Donanım Paketleri

	BUSINESS	TREND
Tabla kılavuzu	AUTO CONTOUR	CONTOUR
Temizleme Sistemi	3D	-
Sap Kıyıcı	SPECIAL CUT	STANDARD CUT
Kullanım	Arka kamera dahil CEMIS 700	Arka kamera dahil CEMIS 700
Çalışma Lambaları	LED Plus	LED
Kabin konforu	Hava süspansiyon koltuk, buzdolaplı muavin koltuğu, ayaklık, Elektrik kumandalı dikiz aynası	Hava süspansiyon koltuk, muavin koltuğu ve altında depolama alanı, manuel ayarlanabilir ayna

Opsiyonel Özellikler

Dijital Paketler	Operatör Destek Sistemleri
Kişisel ayarlanabilir kabin konfor özellikleri	Birçok ekin çeşidine uygunluk
Aydınlatmalar	Periyodik bakım kolaylığı
Maksimum hız	Ekin türleri ve hasat şartları



ASKO Makina - İş ve Tarım Makinaları A.Ş.
Yakacak Hürriyet Mah. D-100 Kuzey Yan Yol
No: 49/1 Kartal - İSTANBUL / TÜRKİYE
+90 216 453 04 00
info@askomakina.com.tr